



**TRE**

TRE Rohrbach AG  
**Beleuchtungen**

tre.ch | +41 (0) 44 853 43 53

**SAVE INDUSTRIE**

2026

**Adresse**

TRE Rohrbach AG  
Gewerbstrasse 11  
8162 Steinmaur  
+41 (0) 44 853 43 53  
info@tre.ch  
www.tre.ch

**Öffnungszeiten**

Montag - Freitag  
08:00 - 12:00 Uhr  
13:00 - 17:00 Uhr  
(Freitag 16:00 Uhr)

**Showroom**

Besuch nur nach telefonischer Voranmeldung unter: 044 853 43 53

**Parkieren**

Gratisparkplätze vorhanden

**Informationen**

Die angegebenen Preise sind in CHF exklusive MWSt. und vRG.  
Preis-, Konstruktions- und Massänderungen bleiben vorbehalten.  
Abbildungen sind unverbindlich in Farbe, Form und Ausführung.  
Es gelten die allgemeinen Geschäftsbedingungen der TRE Rohrbach AG.

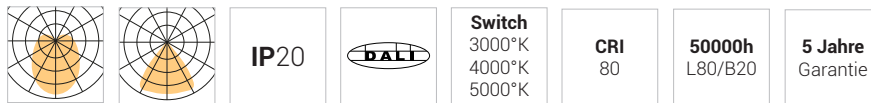

## Maximal kompatibel

Ob für Produktionsstätten, Lagerhallen oder Verkaufsflächen mit der **SAVE INDUSTRIE** Sanierungsleuchte sanieren Sie bestehende ein- und zweiflämmige T5- und T8-Tragschienen zukunftsicher exakt für Ihre Lichtaufgabe. Die einfache Klick-Verriegelung ist maximal kompatibel, dadurch enorm zeitsparend und ermöglicht eine 1-Personen Umrüstung.

# SAVE INDUSTRIE

Sanierungsleuchte - für bestehende Tragschienen

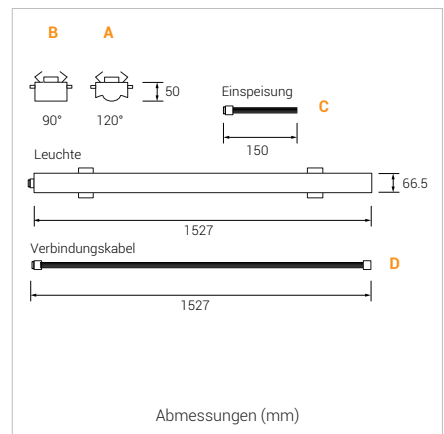
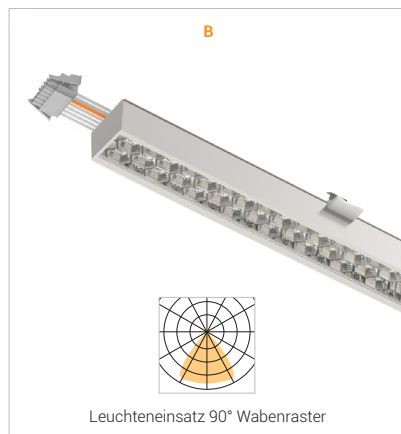
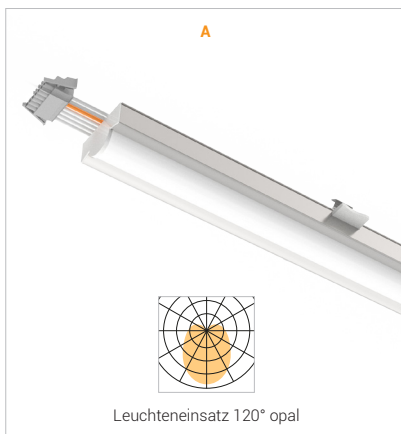

| Bezeichnung                              | Zusatz  | Bild     | Artikelnummer          | Listenpreis CHF |
|--|---|----------|------------------------|-----------------|
| SAVE INDUSTRIE, L1527, 120°, opal, weiss | 230V/25-75W, 3000/4000/5000°K, 3750-11500lm, CRI80, IP20, DALI2 | <b>A</b> | <b>SI75-8P3-120-DA</b> | 198.00          |
| SAVE INDUSTRIE, L1527, 90°, UGR19, weiss | 230V/25-75W, 3000/4000/5000°K, 3100-9500lm, CRI80, IP20, DALI2  | <b>B</b> | <b>SI75-8P3-090-DA</b> | 219.00          |

## Zubehör - für SAVE INDUSTRIE Sanierungsleuchten

## Klemmbereich 42-68mm

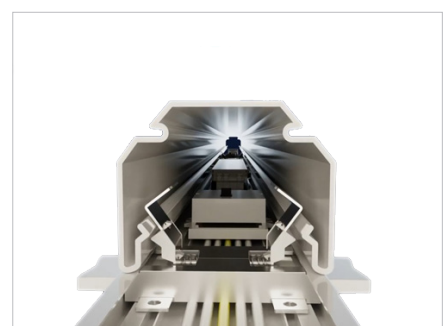
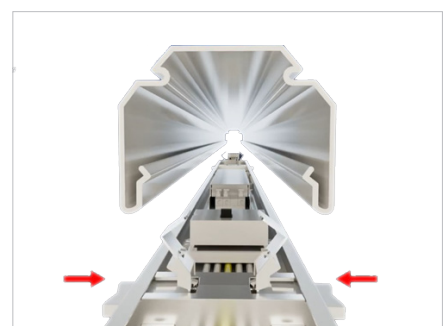

## Passende Leerschienen - für **SAVE INDUSTRIE** Sanierungsleuchten

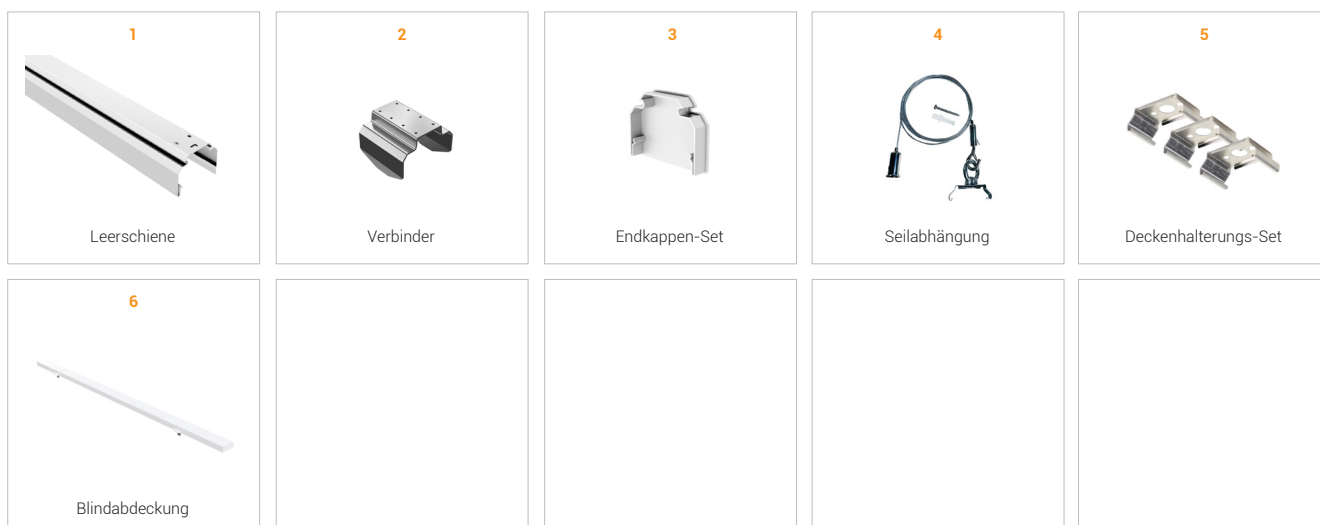

| Bezeichnung  | Zusatz                                   | Bild | Artikelnummer       | Listenpreis CHF |
|--|--|------|---------------------|-----------------|
| SAVE INDUSTRIE, Leerschiene LxBxH: 1527x64.4x50mm            | Aluminium, weiss, für 1x Leuchteneinsatz | 1    | <b>SIZ0-000-100</b> | 28.00           |
| SAVE INDUSTRIE, Leerschiene LxBxH: 3054x64.4x50mm            | Aluminium, weiss, für 2x Leuchteneinsatz | 1    | <b>SIZ0-000-101</b> | 55.00           |
| SAVE INDUSTRIE, Leerschienen Verbinder                       | Metall, mit Schrauben                    | 2    | <b>SIZ0-000-102</b> | 10.00           |
| SAVE INDUSTRIE, Leerschienen Endkappen-Set (2 Stück)         | Kunststoff, weiss                        | 3    | <b>SIZ0-000-103</b> | 4.00            |
| SAVE INDUSTRIE, Leerschienen Seilabhangung komplett         | Metall, Lange 2400mm                    | 4    | <b>SIZ0-000-104</b> | 11.00           |
| SAVE INDUSTRIE, Leerschienen Deckenhalterungs-Set (3 Stuck) | Metall                                   | 5    | <b>SIZ0-000-105</b> | 5.00            |
| SAVE INDUSTRIE, Leerschienen Blindabdeckung L:1527mm         | Aluminium, weiss                         | 6    | <b>SIZ0-000-106</b> | 39.00           |

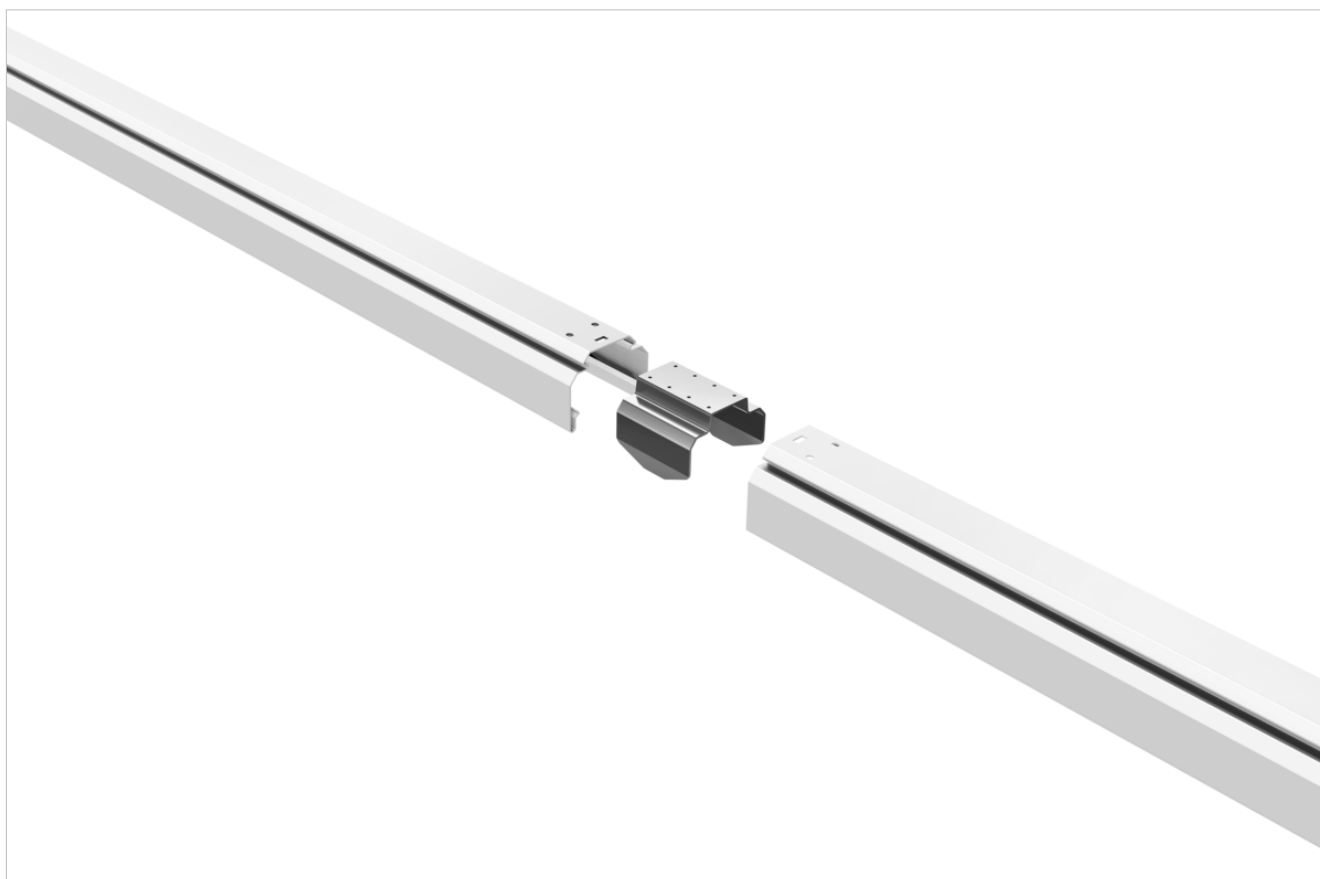

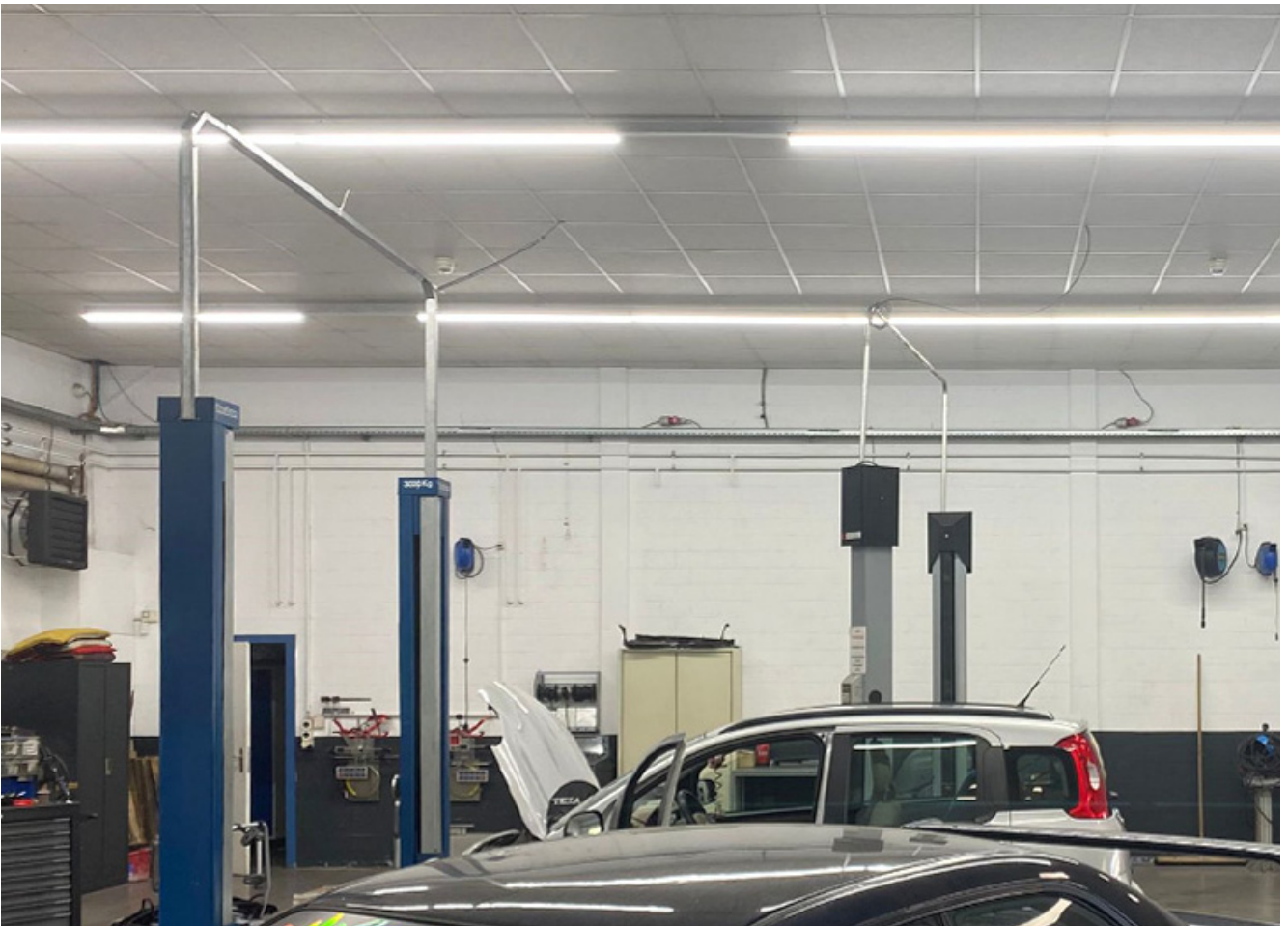

# Skizze

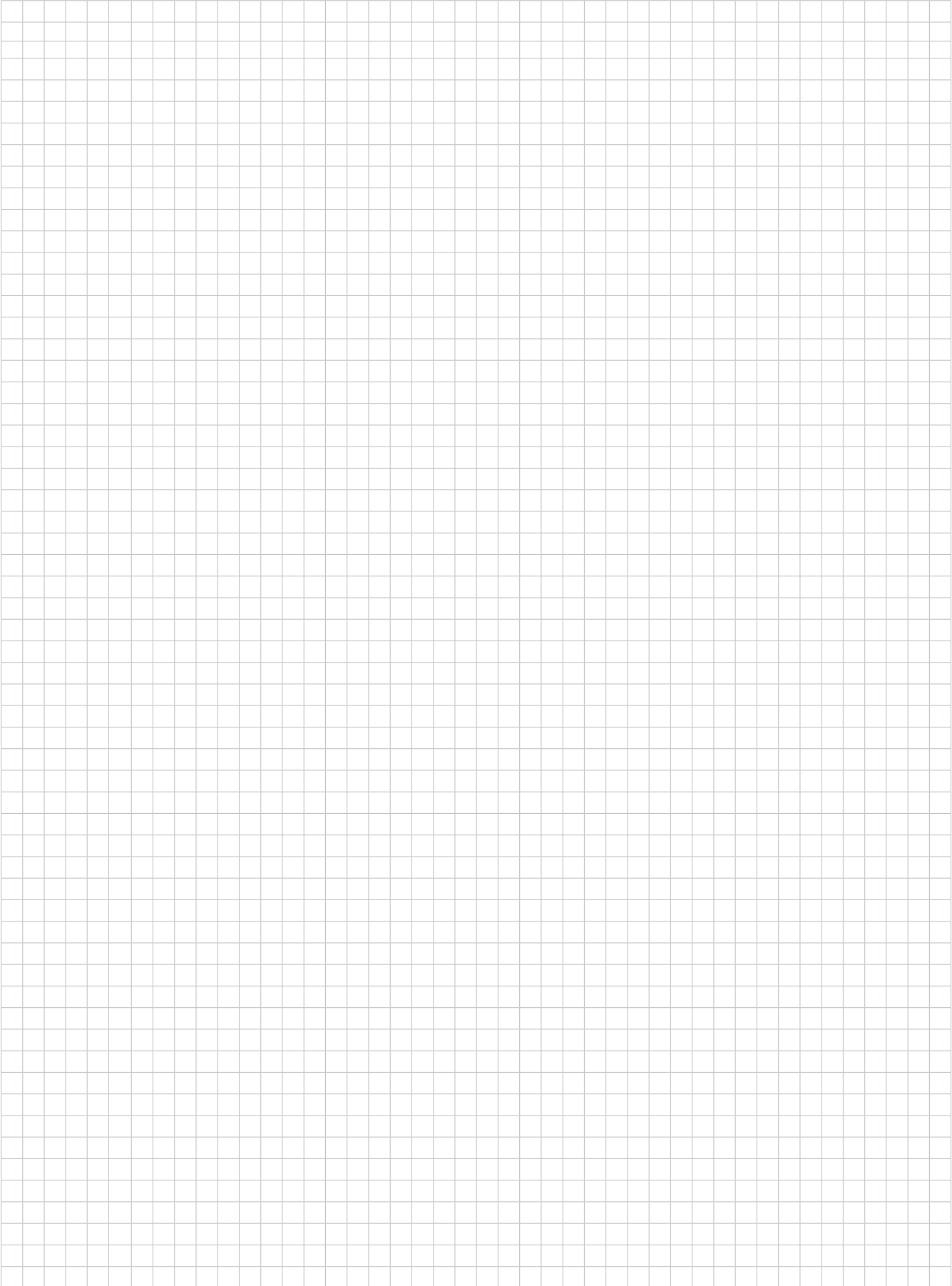



# TRE

Ihr Partner  
für Beleuchtungen  
seit 1990

#### Adresse

TRE Rohrbach AG  
Gewerbestrasse 11  
8162 Steinmaur  
+41 (0) 44 853 43 53  
info@tre.ch  
www.tre.ch

#### Öffnungszeiten

Montag - Freitag  
08:00 - 12:00 Uhr  
13:00 - 17:00 Uhr  
(Freitag 16:00 Uhr)

#### Kontaktformular

Scannen, ausfüllen  
und abschicken. Wir  
beraten Sie gerne!

#### Showroom

Besuch nur nach  
telefonischer  
Vorankündigung unter:  
044 853 43 53

#### Parkieren

Gratisparkplätze vorhanden

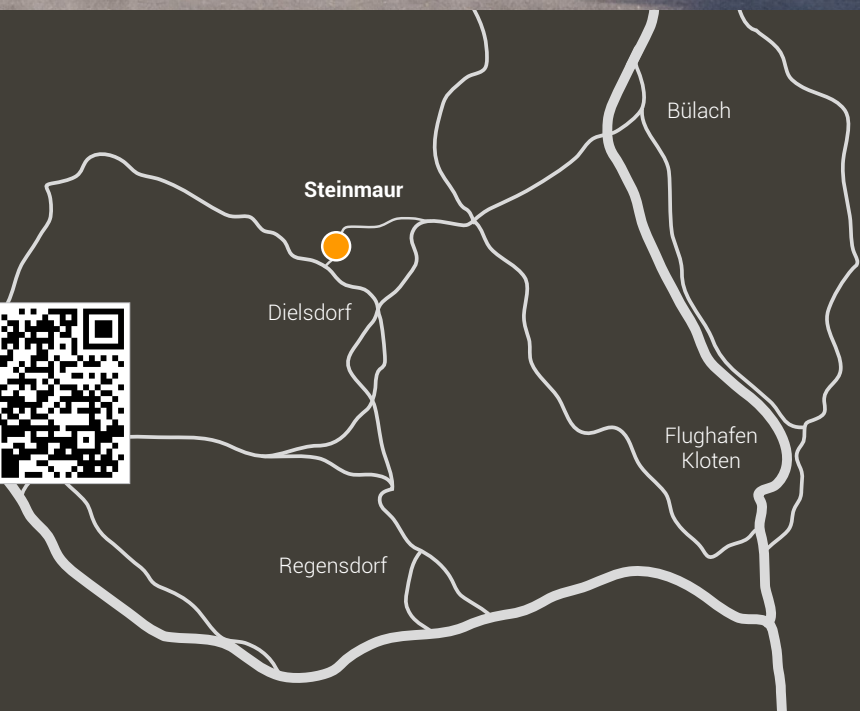

Standardprodukte

Licht nach Mass

Lichtsanierung

Lichtprojekte